

ES1418RT

Piattaforma a pantografo fuoristrada completamente elettrica per una maggiore versatilità in cantiere. Dotata di serie 2WD e pneumatici pieni antitraccia per i terreni più accidentati. Gli stabilizzatori sono automatici e perfetti per la stabilità del lavoro in quota. La piattaforma permette la traslazione all'altezza massima permettendo una maggiore flessibilità nel lavoro.



EQUIPAGGIAMENTO STD:

- Stabilizzatori automatici per il lavoro in quota
- Assale oscillante di serie
- Protezione antisciacciamento
- Porta autobloccante sulla piattaforma
- Limite di velocità ad altezza massima
- Controllo sovraccarico della piattaforma
- Pneumatici anti-traccia
- Indicatore di inclinazione con allarme
- Segnale acustico per la discesa e doppia luce LED lampeggiante
- Staffa di sicurezza per operazioni di manutenzione
- Clacson
- Pulsante di arresto di emergenza
- Sistema di discesa di emergenza
- Sistema diagnostico di bordo
- Contatore
- Controlli proporzionali
- Corrente sulla piattaforma
- Parapetto pieghevole

APPLICAZIONI PRINCIPALI



Manutenzione



Impiantistica



Edilizia



Distribuzione e Logistica



Grandi Eventi

ES1418RT

Portata	363 kg
Portata estesa	136 kg
N. max di occupanti (interno/esterno)	3
A Altezza di lavoro	14,3 m
B Altezza piano della piattaforma	12,3 m
C Lunghezza totale (con stabilizzatori)	3,84 m
D Larghezza totale	1,76 m
E Altezza totale (parapetto sù)	2,74 m
Altezza di trasporto (parapetto giù)	1,97 m
F Dimensioni piattaforma (lunghezza/larghezza)	2,88x1,52 m
G Estensione della piattaforma	1,43 m
Luce libera dal suolo	24 cm
Passo	2,29 m
Raggio di sterzata (interno/esterno)	2,15 m / 4,85 m
Motore	-
Motore di guida	2x32 VAC / 3,3 kW
Motore di sollevamento	48 V / 3,8 kW
Velocità di traslazione (chiusa)	6 km/h
Velocità di traslazione (aperta)	0,48 km/h
Pendenza superabile	40%
Pendenza massima di lavoro	1,5°/3°
Batterie	8x6 V / 320 Ah
Caricabatterie integrato	48 V / 25 A
Serbatoio olio idraulico	71 l
Serbatoio carburante	-
Pneumatici	26x12-16,5
Peso (con stabilizzatori)	5.150 kg

NORMATIVE: EN 280, ANSI/SAIA A92.20

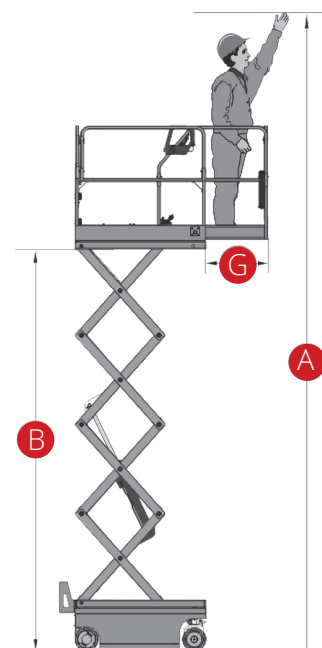
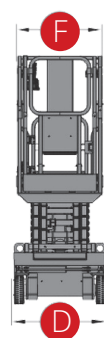
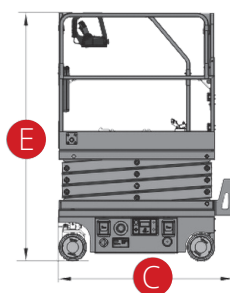

Stabilizzatori automatici

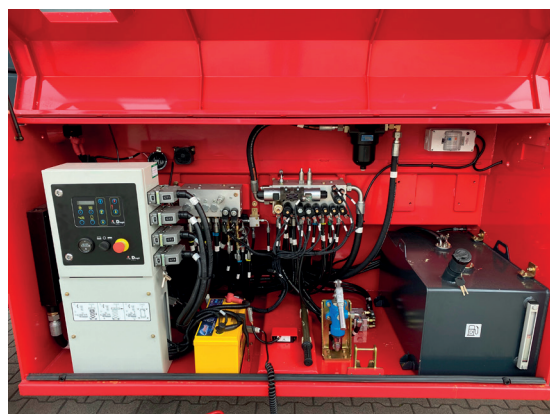

Sistema diagnostico a bordo